

Sicherheitsventil SX2

- Einstellung:** wird eingestellt und verplombt geliefert
- Betriebsdruck:** 50 – 600 bar - Kann nach Kundenwunsch auf jeden beliebigen Betriebsdruck von 50 bis 600 bar eingestellt werden.
- Durchfluss:** min. 15 l/min | max. 190 l/min
- Anschlussgrößen:** Zulauf: aG 1/2"
Abfluss: ins Freie
- Material:** Gehäuse: AISI 316 L
Ventilsitz: AISI 316 L
Ventilkegel: AISI 316 L
- Funktion:** Wird der eingestellte Betriebsdruck um 20% überschritten, öffnet das Ventil und das Medium tritt ins Freie aus. Das System ist gegen Überdruck gesichert
- Einbaulage:** beliebig



Modell	Arbeitsdruck max.	Durchfluss min / max	Teile Nr.
SX 2-70	70 bar	min. 15 l/min max. 190 l/min	M40502137
SX 2-80	80 bar		M40502114
SX 2-100	100 bar		M40502158
SX 2-110	110 bar		M40502136
SX 2-150	150 bar		M40502123
SX 2-160	160 bar		M40502143
SX 2-190	190 bar		M40502113
SX 2-200	200 bar		M40502140
SX 2-210	210 bar		M40502112
SX 2-250	250 bar		M40502131
SX 2-300	300 bar		M40502129
SX 2-350	350 bar		M40502117
SX 2-500	500 bar		M40502120
SX 2-600	600 bar		M40502133

Maßzeichnung SX2

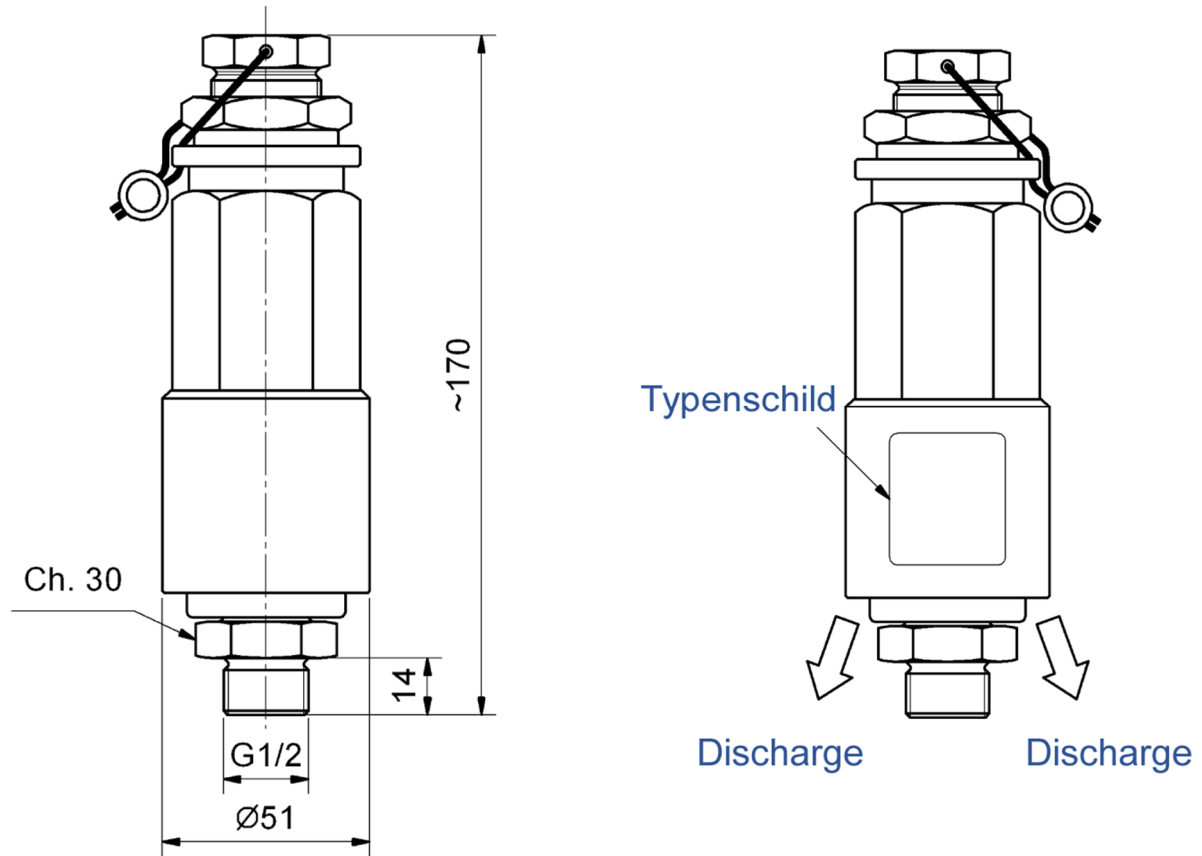

Einbau-Beispiel

